

Enhanced Living, Inc.
Weather Station with 433MHz Thermo-Hygrometer Sensor and
Radio Controlled Clock
Model: WS20

INSTRUCTION MANUAL

Congratulations on your purchase of this new Weather Station. This unique product is designed for everyday use for the home or office and is a definite asset of great use. To fully benefit from all the features and understand the correct operation of this product, please read this instruction manual thoroughly.

FUNCTIONS OF THE WEATHER STATION

This weather station measures the environment of its surrounding area and receives weather data transmitting from up to five outdoor thermo-hygrometers for temperature and humidity. The data is continuously updated to bring you the latest weather information displayed on the LCD of the receiving unit. Its wireless 433MHz can transmit data over a distance of 50 meters (165 feet) in open space.

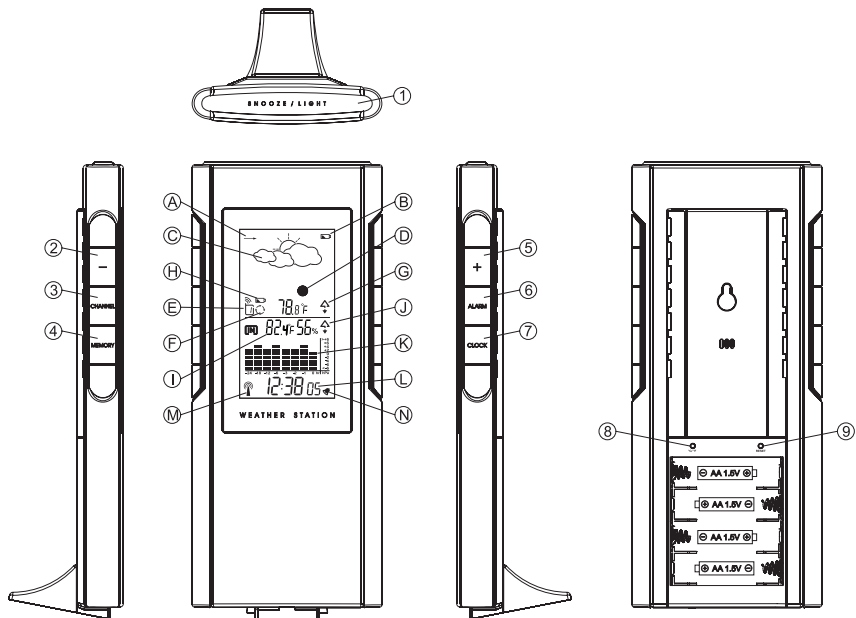

FEATURES: MAIN UNIT

- A. Air pressure trend arrows**
Indicate the trend of air pressure changes
- B. Low battery indicator**
Shown to indicate the battery in the main unit is low and all displayed information in LCD is no longer reliable. The user needs to change the batteries at once
- C. Weather forecast window**
Show weather forecast in animation with storm warning indicator

- D. Moon phase**
The animated running moon phase will pause for 5 seconds in place of current moon phase.
- E. Outdoor remote sensor indicator**
Indicates the current outdoor remote sensor signal received. It can display up to 5 different remote sensors, which are placed in 5 different places and within 50-meter distance from the main unit.
- F. Auto scroll indicator**
The animated rolling arrow icon is shown to indicate the auto scroll of 5 different remote channels.
- G. Outdoor maximum/minimum indicator**
Indicates the maximum/minimum outdoor temperature or humidity is displayed
- H. Remote sensor battery low indicator**
Appear when the batteries of the remote sensor are running dry and the temperature or humidity measured by this sensor is no longer reliable. The user must change the batteries at once.
- I. Indoor indicator**
Indicates the indoor temperature and humidity are displayed.
- J. Indoor maximum/minimum indicator**
Indicates the maximum/minimum indoor temperature is displayed.
- K. Barometric pressure chart**
Shows the barometric pressure trend chart for the past 24 hours.
- L. Clock window**
Display Clock-Second (HR-MIN-Sec), Clock-Weekday (HR-MIN-Weekday), calendar or alarm time.
- M. Radio reception signal**
Indicates the condition of WWVB radio controlled time reception.
- N. Alarm on icon**
Appears when alarm is activated.

DESCRIPTION OF BUTTONS

WSU601 has 7 major function buttons on top and both edges.

- 1. [SNOOZE/LIGHT]**
Press once to activate the LCD backlight or snooze function.
- 2. [-]**
Press to decrease the calendar date to view the MOON PHASE status of a specific day in Day-Month-Year (or Month-Day-Year depends on the date format setting).
Press once to decrease the setting in CLOCK, CALENDAR or ALARM setting mode.
- 3. [CHANNEL]**
Select among channel 1, 2, 3, 4, 5 or to enter auto scroll mode.
Press and hold 2 seconds to activate or deactivate the sensor searching mode.
- 4. [MEMORY]**
Toggle to view the Max/Min reading of the Indoor & Remote Temperature/humidity.
Press & hold 2 seconds to clear Indoor & all Remote temperature/humidity memories.

5. **[+]**
 Press once to increase the date to view the MOON PHASE status of a specific day in Day-Month-Year (or Month-Day-Year depends on the date format setting).
 Press once to increase the setting in CLOCK, CALENDAR or ALARM setting mode.
 Press & hold 2 seconds to manually activate or deactivate the radio controlled function.
6. **[Alarm]**
 Press once to switch from clock mode to alarm time display mode.
 While in alarm display mode, press once to toggle between arm or disarm the daily alarm.
7. **[Clock]**
 Toggle amongst display for Clock-Sec (HR-MIN-Sec), Clock-day (HR-MIN-Weekday), Calendar (Date-Month-Year) and repeat...

And 2 buttons inside battery compartment

8. **[°C/°F]**
 Toggle the temperature unit °C <- -> °F
9. **[Reset]**
 To activate system reset to the main unit during abnormal condition which will reset all settings back to factory values.

GETTING STARTED

This Weather Station was designed for easy set up. For best operation, the following steps are required to be done in the proper sequence.

1. INSERT BATTERIES FOR MAIN UNIT BEFORE DOING SO FOR THE SENSOR UNITS.
2. RECEIVING UNIT CANNOT BE PROGRAMMED MANUALLY UNTIL THE WIRELESS REMOTE SENSOR UNIT REGISTRATION PROCEDURE HAS BEEN COMPLETED.
3. POSITION THE REMOTE UNIT AND MAIN UNIT WITHIN EFFECTIVE TRANSMISSION RANGE, WHICH, IN USUAL CIRCUMSTANCES, IS 165 FEET. Although the remote unit is weather resistant, it should be placed away from direct sunlight, rain or snow.

BATTERY INSTALLATION FOR MAIN UNIT

1. Remove the battery door;
2. Insert 4 pieces AA size 1.5V alkaline battery as indicate by the polarity;
3. Close the battery door.

Note: Replace the batteries when the low battery indicator appears on the top-right corner of the LCD.

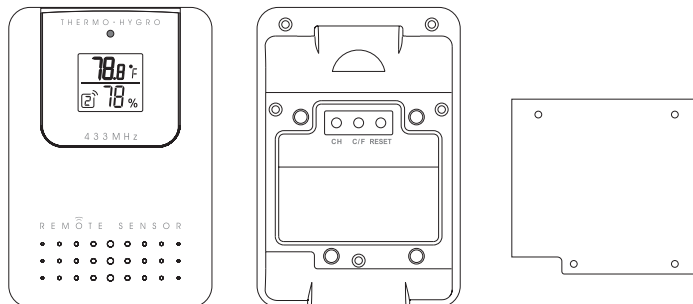

BATTERY INSTALLATION FOR REMOTE SENSOR UNIT

1. Lift off the bracket stand of the remote sensor unit by releasing the 2 fixing snaps at the bottom;
2. Use a small Philips type screwdriver to remove the battery cover screws;
3. Insert 2 pieces of AAA size batteries according to the ' + ' and ' - ' polarity marks shown in the battery compartment and then close the battery door.

WIRELESS REMOTE SENSOR REGISTRATION PROCEDURE

1. Insert x4 AA batteries first to the main unit. The temperature display shows - - . - while the wave icon will keep blinking for 2 minutes indicate the main unit is in sensor searching mode.
2. In a second step, insert the x2 AAA batteries into the sensor unit. The LED on the front panel will start flashing at a rate of one time per around 2 seconds indicates channel-1 is in use.
3. While the LED is flashing, press once the [CH] button will change the sensor channel setting to 2. Keep toggle on [CH] button can change channel setting up to 5. The LED is blinking at a frequency to indicate the channel setting. i.e. continuous blinks 2 times indicate channel-2 is selected.

Note: If user does not press any key for 10 seconds, it will exit the channel setting mode and transmit the RF signal. The main unit will register the temperature reading.

(If the transmitter has the LCD display, the °C/°F button will toggle the temperature unit on the LCD.)

REMOTE CHANNEL AUTO-SCROLLING

This device is equipped with an auto-scroll function. While the auto-scroll function is set, the unit will automatically cycle to display the temperature of each remote sensor for 6 seconds.

1. To retrieve manually the specific sensor temperature reading, press [CHANNEL] button until desired channel number is displayed.
2. To enable auto-scroll function, use [CHANNEL] button to toggle channel 1,2,... until auto scroll icon appears on the left hand side of the second line display.

WWVB Radio-Controlled Clock

The atomic clock can receive the WWVB time signal transmitted by the National Institute of Standards and Technology (NIST), which is regulated by 3 atomic clocks and deviates less than 1 second within 3,000 years. The NIST broadcasts the time signal continuously from Fort Collins, Colorado. This signal can be received anywhere in the continental USA that the signal can cover a distance of over 2,000 miles from the transmitter. Therefore, your clock receives the signal within the broadcast range anywhere an AM signal can be received.

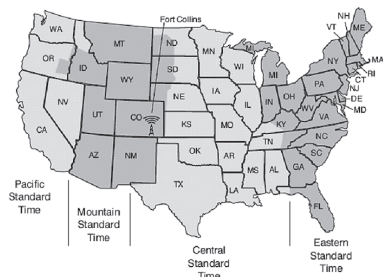

However, there are many environment factors may affect the RCC reception, i.e. nearby computer monitors or other electronic devices, if it is placed on any metal surface, surrounded by any tall buildings and so on.

The user should place the atomic clock near a window and position it toward the transmitter in Fort Collins, Colorado. Then, check the RCC strength indicator in the clock display to see if there is a wave icon above the reception tower. There are 3 wave icons that flash to indicate 4 levels of signal status:



If there is no wave above the reception tower, this means that the signal is very weak and the clock cannot be set by the RCC signal. Rotate the unit or position it at another window to obtain a better RCC reception location. Note that the RCC signal is the strongest at night. The user can manually set the clock to local time and leave it overnight to receive the RCC signal.

If nothing else works, take the clock outdoors at night, remove and re-install the batteries and leave it overnight to force it to search for the radio-controlled time signal. If the clock works outdoors but not indoors, you probably have a local interference problem inside your house or building.

Once the time signal is received, the wave icon remains on the LCD. The time and calendar is automatically updated.

Note: Within 10 minutes of time-signal reception, all manual settings are suspended. If setting is desired, press the [▲] button once to deactivate the reception. You can also press and hold the same button for 3 seconds to manually activate the reception when in Normal mode.

SET THE CLOCK, CALENDAR & LANGUAGE

1. Press & hold [CLOCK] button for 2 seconds to enter clock setting mode. Flashing 12 hours will appear.
2. Press [+] or [-] button to switch between 24 hours and 12 hours format, and then press [CLOCK] button to confirm.
3. The icon "P" that represents the Pacific Time zone in North America starts to flash. To select desired time zone: Pacific (P), Mountain (M), Central (C) or Eastern (E), press [+] or [-]. Press [CLOCK] button to confirm.
4. The hour digits will flash. Use the [+] button to increase by one hour or [-] button to decrease by one hour to your desired hours. Holding down either button will change the increment rapidly. Press [CLOCK] button to confirm.
5. The minute digits will flash. Use the [+] button or [-] button to set your desired minutes. Holding down either button will change the increment rapidly. Press [CLOCK] button to confirm.
Note: Every change of minute digit will automatically reset the seconds to zero.
6. The "DS" digits indicate DST setting. To select daylight saving time to ON or OFF, press [+] or [-]. Press [CLOCK] button to confirm.
7. The year digit will flash and Yr icon appears. Press [+] or [-] button to set your desired year. Press [CLOCK] button to confirm.
Note: Year range is from 2000 to 2099.

8. M and D icons will flash. Press [+] or [-] button to select M D(Month Date) or D M (Date Month) format. Press [CLOCK] button to confirm.
9. Month digits will flash. Press [+] or [-] button to set your desired month. Press [CLOCK] button to confirm. Do the same to set Date.
Note: The month phase and the weekday will be automatically calculated and displayed for the date set above.
10. E digit will flash. Press [+] or [-] button to switch 5 languages display of weekday (English/German/French/Spanish/Italian. See table 1). Press [CLOCK] button to confirm and exit setting mode

| MULTI LANGUAGE DAY | | | | | |
|--------------------|---------|---------|---------|---------|---------|
| DISPLAY LANGUAGE | | | | | |
| | E | G | F | S | I |
| | ENGLISH | GERMAN | FRENCH | SPANISH | ITALIAN |
| SUNDAY | SU (SU) | SO (SO) | DI (DI) | DO (DO) | DO (DO) |
| MONDAY | MO (MO) | MO (MO) | LU (LU) | LU (LU) | LU (LU) |
| TUESDAY | TU (TU) | DI (DI) | MA (MA) | MA (MA) | MA (MA) |
| WEDNESDAY | WE (WE) | MI (MI) | ME (ME) | MI (MI) | ME (ME) |
| THURSDAY | TH (TH) | DO (DO) | JE (JE) | JU (JU) | GI (GI) |
| FRIDAY | FR (FR) | FR (FR) | VE (VE) | VI (VI) | VE (VE) |
| SATURDAY | SA (SA) | SA (SA) | SA (SA) | SA (SA) | SA (SA) |

Note: If no key press during setting mode for 10 seconds, it will automatically keep the setting and exit to normal display.

To set daily alarm

1. In clock time display mode, press [Alarm] button once to switch to display alarm time for 10 seconds.
2. Press [Alarm] button again in alarm display mode to arm or disarm the daily alarm.
3. Press and hold [Alarm] button for 2 seconds to enter alarm setting mode.
4. The hour digits will flash, use [+] button to increase by one hour or [-] button to decrease by one hour to your desired hours. Holding down the button will change the increment rapidly. Press [Alarm] button to confirm.
5. The minute digits will flash. Use [+] button to increase by one minute or [-] button to decrease by one minute to your desired minutes. Holding down the button will change the increment rapidly. Press [Alarm] button to confirm and finish the setting.

MOON PHASE

Our weather station is equipped with 8 moon phases display (i.e. from new moon to waning crescent) on the screen.

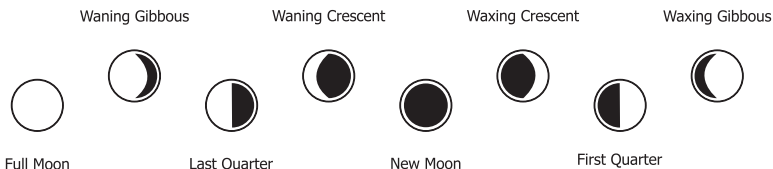

- The animated rolling moon phase will pause 5 seconds in the place of the current month phase calculated by the current calendar date.

- The user also can press [+] button or [-] button go through the calendar to check the moon phase for a specific date other than the current date.

WEATHER FORECAST

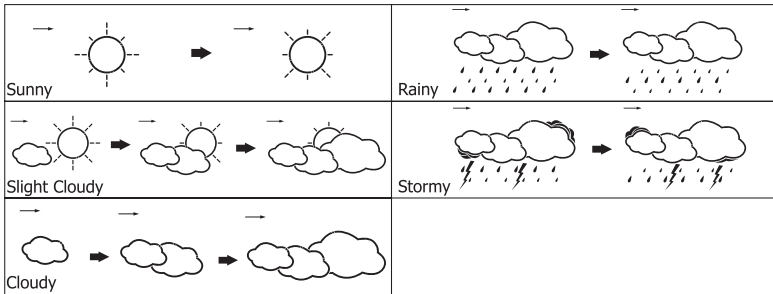

Our weather station is capable of detecting local barometric pressure changes, and based on the data collected, predicts the weather forecast for the next 12 to 24 hours.

Note:

- The accuracy of a general pressure-based weather forecast is about 70 to 75%, and therefore, we cannot be held responsible for any inconveniences so caused by an inaccurate one.
- The weather forecast is meant for the next 12 to 24 hours. It may not necessarily reflect the current situation.
- The 'Sunny' forecast covering night hours indicates clear weather.

SPECIFICATIONS

Main Unit

| | |
|--------------------------------|--------------------------------------|
| Displayed IN temperature range | : -10°C to +60.0°C (14°F to 140.0°F) |
| Proposed operating range | : 0°C to +50.0°C (32.0°F - 122.0°F) |
| Temperature resolution | : 0.1°C (0.2°F) |

Remote Unit

| | |
|-----------------------------------|--|
| Displayed range | : -20.0°C to +60.0°C (-4.0°F to 140.0°F) |
| Proposed operating range | : -10.0°C to +60.0°C (14.0°F to 140.0°F) |
| Temperature resolution | : 0.1°C (0.2°F) |
| Displayed Relative Humidity range | : 25%RH to 95%RH |
| RF Transmission Frequency | : 433 MHz |
| RF Transmission Range | : 30 meters at open area |

Statement of FCC compliance

Modifications not authorized by the manufacturer may void users authority to operate this device. Note: This equipment has been tested and found to comply with the limits for a Class B digital device, pursuant to part 15 of the FCC Rules. These limits are designed to provide reasonable protection against harmful interference in a residential installation. This equipment generates, uses and can radiate radio frequency energy and, if not installed and used in accordance with the instructions, may cause harmful interference to radio communications. However, there is no guarantee that interference will not occur in a particular installation. If this equipment does cause harmful interference to radio or television reception, which can be determined by turning the equipment off and on, the user is encouraged to try to correct the interference by one or more of the following measures:

- Reorient or relocate the receiving antenna.
- Increase the separation between the equipment and receiver.
- Connect the equipment into an outlet on a circuit different from that to which the receiver is connected.
- Consult the dealer or an experienced radio/TV technician for help.

FCC Label Compliance Statement

This device complies with part 15 of the FCC Rules. Operation is subject to the following two conditions: (1) this device may not cause harmful interference, and (2) this device must accept any interference received, including interference that may cause undesired operation.

LIMITED WARRANTY

This EnhancedLiving WS20 Weather Station is warranted to be free of defects in parts and workmanship for a period of one year from the time of purchase by its original owner. If this product is found to be defective, EnhancedLiving will repair or replace defective parts at no charge excluding shipping costs, subject to the following conditions:

Owner must request a return authorization from EnhancedLiving – Please complete the warranty request form located on our website www.enhancedlivinginc.com

Owner must include verification of the date of purchase when requesting Limited Warranty Service, (dated sales receipt required).

For questions, please email us at: questions@enhancedlivinginc.com

Website address: www.enhancedlivinginc.com

Enhanced Living, Inc.

Estación de pronóstico del tiempo con sensor higrómetro térmico de 433MHz y radio-reloj controlado (RRC)

Modelo: WS20

MANUAL DE INSTRUCCIONES

Felicitaciones por la compra de esta nueva Estación de Pronóstico del Tiempo. Este producto único está diseñado para el uso diario tanto en el hogar como en la oficina y sin duda será un aliado de gran utilidad. Para beneficiarse por completo de todas las funciones del equipo y comprender el funcionamiento correcto de este producto, por favor lea detalladamente este manual de instrucciones.

FUNCIONES DE LA ESTACIÓN DE PRONÓSTICO DEL TIEMPO

Esta estación de pronóstico del tiempo calcula la temperatura y la humedad de la humedad del ambiente externo de las áreas de los alrededores y recibe la transmisión de datos del tiempo de hasta cinco higrómetros térmicos.

Los datos se actualizan en forma continua para que usted reciba siempre la última información del pronóstico del tiempo en la pantalla LCD de la unidad receptora. El equipo inalámbrico de 433MHz puede transmitir datos a más de 50 metros de distancia (165 pies) en un espacio abierto.

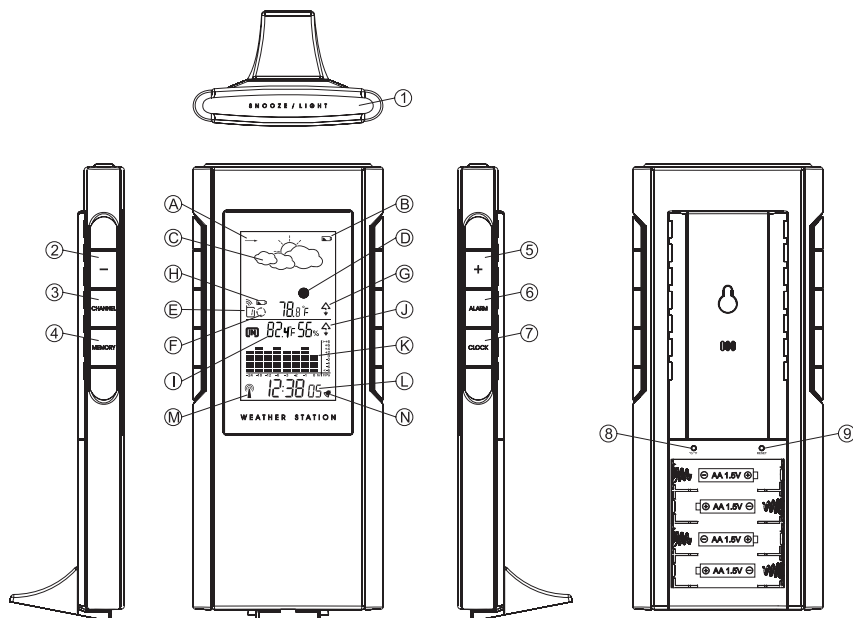

COMPONENTES: UNIDAD PRINCIPAL

A. Flechas indicadoras de la orientación de la presión del aire

Indican los cambios de la orientación en la presión del aire.

B. Indicador de baja batería

Indica que la batería de la unidad principal está baja y que toda la información visualizada en la pantalla LCD ya no es del todo fiable. El usuario deberá cambiar las baterías de inmediato.

C. Ventana del pronóstico del tiempo

Muestra el pronóstico del tiempo junto con el indicador de advertencia de tormentas.

D. Fase lunar

El funcionamiento animado de la fase lunar se detendrá durante 5 segundos para dar cabida a la fase lunar actual.

E. Indicador del sensor remoto exterior

Indica la señal actual recibida por el sensor remoto externo. Se pueden visualizar hasta 5 sensores remotos diferentes, que están ubicados en 5 lugares diferentes y dentro de una distancia de 50 metros desde la unidad principal.

F. Indicador de desplazamiento automático

El icono de la flecha de desplazamiento animada se visualiza con el fin de indicar el desplazamiento automático de los 5 canales remotos diferentes.

G. Indicador de la temperatura exterior máxima/mínima

Indica la temperatura o la humedad exteriores máxima y mínima.

H. Indicador de batería baja del sensor remoto

El indicador aparece cuando las baterías del sensor remoto se están agotando, por lo que la temperatura o la humedad medidas por este sensor dejan de ser fiables. El usuario deberá cambiar las baterías de inmediato.

I. Indicador de la temperatura interior

Indica la temperatura y la humedad interiores.

J. Indicador de la temperatura interior máxima/mínima

Indica la temperatura interior máxima y mínima.

K. Gráfico de la presión barométrica

Muestra el gráfico con la orientación de la presión barométrica durante las últimas 24 horas.

L. Ventana del reloj

Visualiza los segundos del reloj (HR-MIN-Sec), los días de la semana del reloj (HR-MIN-Weekday), y el calendario o la hora de la alarma.

M. Señal de recepción de la radio

Indica la condición de recepción de la hora controlada por la radio WWVB.

N. Icono de alarma encendida

Aparece cuando la alarma está activada.

DESCRIPCIÓN DE LAS TECLAS

El modelo WSU601 tiene 7 teclas con funciones principales en la parte superior y en ambos laterales.

1. TECLA [SNOOZE/LIGHT]

Presione esta tecla una vez para activar la luz posterior de la pantalla LCD o la función Snooze.

2. TECLA [-]

Presione esta tecla para disminuir la fecha del calendario y visualizar el estado de la FASE LUNAR de un día en particular en el formato Día-Mes-Año (o bien Mes-Día-Año, dependiendo de la configuración del formato de la fecha).

Presione esta tecla una vez para disminuir la configuración del modo RELOJ, CALENDARIO o ALARMA.

3. TECLA [CHANNEL]

Presione esta tecla para seleccionar los canales 1, 2, 3, 4, 5 o para ingresar al modo de desplazamiento automático.

Mantenga presionada esta tecla durante 2 segundos para activar o desactivar el modo de búsqueda del sensor.

4. **TECLA [MEMORY]**

Esta tecla alterna la visualización de la lectura de las temperaturas Máx./Mín. del Interior y la Temperatura/Humedad Remota.

Mantenga presionada esta tecla durante 2 segundos para borrar todas las memorias de la temperatura/humedad interior y remota.

5. **TECLA [+]**

Presione esta tecla una vez para adelantar la fecha y visualizar el estado de la FASE LUNAR de un día en particular en el formato Día-Mes-Año (o bien Mes-Día-Año, dependiendo de la configuración del formato de la fecha).

Presione esta tecla una vez para adelantar la configuración del modo RELOJ, CALENDARIO, o ALARMA.

Manténgala presionada durante 2 segundos para activar o desactivar la función de control de la radio en forma manual.

6. **TECLA [Alarm]**

Presione esta tecla una vez para cambiar del modo reloj al modo de visualización de la hora de la alarma.

Mientras la alarma se encuentra en modo de visualización, presione una vez para alternar entre activar y desactivar la alarma diaria.

7. **TECLA [Clock]**

Esta tecla alterna entre la visualización de Clock-Sec (HR-MIN-Sec) (Reloj-Seg = HR-MIN-Sec), Clock-day (HR-MIN-Weekday) (Reloj-día = HR-MIN-Día de la semana), Calendar (Date-Month-Year)(Calendario = Día-Mes-Año) y así sucesivamente...

Y 2 teclas dentro del compartimiento de la batería

8. **TECLA [°C/°F]**

Esta tecla alterna la unidad de temperatura entre °C <- -> °F

9. **TECLA [Reset]**

Esta tecla activa el sistema de reajuste de la unidad principal durante cualquier condición anormal y vuelve a colocar la configuración a los valores de fábrica.

ANTES DE COMENZAR

Esta Estación de Pronóstico del tiempo fue diseñada con una configuración sencilla. Para un mejor funcionamiento, es recomendable que siga los pasos que a continuación se detallan en una secuencia apropiada:

1. **INSERTE LAS BATERÍAS EN LA UNIDAD PRINCIPAL ANTES DE HACERLO EN LAS UNIDADES DEL SENSOR.**
2. LA UNIDAD RECEPTORA NO PUEDE PROGRAMARSE EN FORMA MANUAL HASTA BIEN EL PROCEDIMIENTO DE REGISTRO DE LA UNIDAD DEL SENSOR REMOTO INALÁMBRICO HAYA FINALIZADO.
3. COLOQUE LA UNIDAD REMOTA Y LA UNIDAD PRINCIPAL DENTRO DE UN RANGO DE TRANSMISIÓN EFICAZ (EN CIRCUNSTANCIAS NORMALES ES DE 165 PIES). Aunque la unidad remota es resistente a las condiciones del clima, deberá colocarse lejos de la luz solar, la lluvia o la nieve directas.

INSTALACIÓN DE LAS BATERÍAS EN LA UNIDAD PRINCIPAL

1. Abra la tapa del compartimiento de baterías;
2. Inserte 4 baterías alcalinas tipo "AA", de 1.5V de acuerdo a los signos de polaridad;
3. Cierre la tapa del compartimiento de baterías.

Nota: Reemplace las baterías cuando el indicador de batería baja aparezca en la esquina superior derecha de la pantalla LCD.

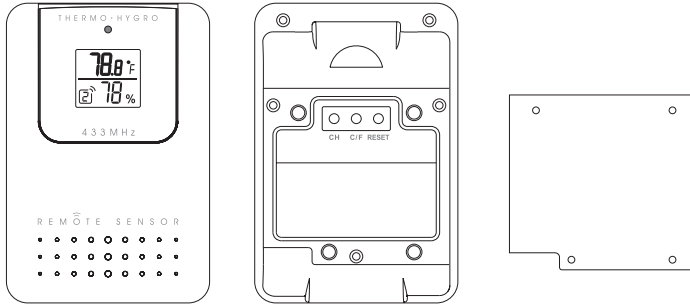

INSTALACIÓN DE LAS BATERÍAS EN LA UNIDAD DEL SENSOR REMOTO

1. Levante la base del soporte de la unidad del sensor remoto quitando los dos broches de fijación en la parte inferior de la unidad;
2. Utilice un destornillador Phillips pequeño para retirar los tornillos de la tapa del compartimiento de baterías;
3. Inserte 2 baterías tipo "AAA" según los signos de polaridad ('+' y '-') que aparecen en el compartimiento de baterías y luego cierre la tapa.

PROCEDIMIENTO DE REGISTRO DEL SENSOR REMOTO INALÁMBRICO

1. Inserte 4 baterías tipo "AA" en la unidad principal. La pantalla de la temperatura muestra los símbolos - - - mientras el icono de la onda se mantiene titilando durante 2 minutos, indicando que la unidad principal se encuentra en el modo de búsqueda del sensor.
2. En un segundo paso, inserte 2 baterías tipo "AAA" dentro de la unidad del sensor. El indicador LED del panel frontal comenzará a destellar a razón de una vez cada 2 segundos, indicando que el canal 1 está en uso.
3. Mientras el indicador LED titila, presione la tecla [CH] una vez para cambiar la configuración del canal del sensor a 2. Alternando la tecla [CH] se puede cambiar la configuración del canal hasta 5. El indicador LED parpadea a determinada frecuencia para indicar la configuración del canal. Por ejemplo, 2 parpadeos continuos indican que el canal 2 está seleccionado.

Nota: Si el usuario no presiona ninguna de las teclas durante 10 segundos, el modo de configuración del canal se apagará y transmitirá la señal de radiofrecuencia (RF). La unidad principal registrará la información de la temperatura.

(Si el transmisor tiene pantalla de LCD, la tecla de °C/°F accionará la unidad de temperatura en la pantalla de LCD).

DESPLAZAMIENTO AUTOMÁTICO DEL CANAL REMOTO

Este dispositivo está equipado con la función de desplazamiento automático. Mientras la función de desplazamiento automática esté configurada, la unidad funcionará en forma automática para visualizar la temperatura de cada sensor remoto durante 6 segundos.

1. Para recuperar la información de la temperatura de un sensor específico en forma manual, presione la tecla [CHANNEL] hasta bien visualice el número del canal deseado.
2. Para activar la función de autodesplazamiento, utilice la tecla [CHANNEL] para accionar el canal 1, 2 y así sucesivamente hasta el que el icono de autodesplazamiento aparezca en el margen izquierdo en la segunda línea de la pantalla.

Radio-Reloj de Hora WWVB controlado

El reloj atómico puede recibir la señal de la hora WWVB transmitida por el Instituto Nacional de Normas y Tecnología (NIST) que es regulada por 3 relojes atómicos y se desvía menos de 1 segundo cada 3,000 años. El NIST transmite la señal horaria en forma continua desde Fort Collins, Colorado. Esta señal puede recibirse en cualquier parte continental de Estados Unidos y puede

cubrir una distancia de más de 2,000 millas desde el transmisor. Por lo tanto, su reloj recibe la señal dentro del rango de transmisión en cualquier lugar donde haya una señal de AM.

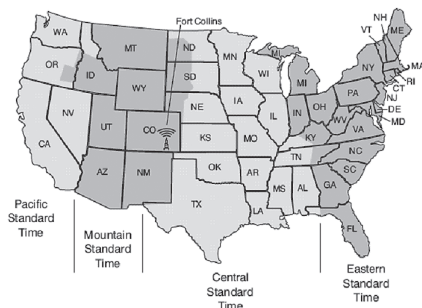

Sin embargo, hay muchos factores ambientales que pueden afectar la recepción de la señal del RRC, como por ejemplo, los monitores de las computadoras cercanas u otros dispositivos electrónicos, o bien si está colocado sobre cualquier superficie de metal, o rodeado de edificios altos o situaciones por el estilo.

El usuario deberá colocar el reloj atómico cerca de una ventana y posicionarlo hacia el transmisor en Fort Collins, Colorado. Luego, deberá verificar el indicador de potencia de transmisión del RRC en la pantalla del reloj para ver si aparece el icono de la onda sobre la torre de recepción. Hay 3 iconos de onda que titilan para indicar los 4 niveles del estado de la señal:



Si no aparece la onda sobre la torre de recepción, significa que la señal es muy débil y el reloj no puede configurarse con la señal RRC. Rote la unidad o colóquela en otra ventana para obtener una mejor ubicación para la recepción de la señal RRC. Tenga en cuenta que la señal RRC es más fuerte durante la noche. El usuario puede configurar el reloj en forma manual con la hora local y dejarlo toda la noche para que reciba la señal RRC.

Si ninguna otra opción funciona, lleve el reloj afuera durante la noche, retire y reinstale las baterías y déjelo toda la noche para forzarlo a que busque la señal de la hora del radio-reloj controlado. Si el reloj funciona en el exterior pero no en el interior, probablemente se deba a problemas de interferencia dentro de su casa o edificio.

Una vez que se recibe la señal de la hora, el icono de la onda continuará visible sobre la pantalla de LCD. La hora y el calendario se actualizarán automáticamente.

Nota: Dentro de los 10 minutos de recepción de la señal de la hora, todas las configuraciones manuales quedarán suspendidas. Si desea realizar la configuración, presione la tecla [▲] una vez para desactivar la recepción. También puede mantener presionada la misma tecla durante 3 segundos para activar en forma manual la recepción cuando se encuentre en el modo Normal.

CONFIGURACIÓN DEL RELOJ, EL CALENDARIO Y EL IDIOMA

1. Mantenga presionada la tecla [CLOCK] durante 2 segundos para ingresar al modo de configuración del reloj. El formato de 12 horas comenzará a titilar.
2. Presione la tecla [+] o bien [-] para cambiar el formato entre 24 y 12 horas, y luego presione la tecla [CLOCK] para confirmar.
3. El icono "P" que representa la zona Horaria del Pacífico en América del Norte comenzará a

titular. Para seleccionar la zona horaria deseada: Hora del Pacífico (P), Hora de la Montaña (M), Hora Central (C) u Hora del Este (E), presione la tecla [+] o bien [-]. Presione la tecla [CLOCK] para confirmar.

4. Los dígitos de la hora titilarán. Utilice la tecla [+] para aumentar una hora o bien la tecla [-] para disminuir una hora, hasta llegar a la hora deseada. Si mantiene cualquiera de las teclas presionadas, el incremento o la disminución cambiará rápidamente. Presione la tecla [CLOCK] para confirmar.
5. Los dígitos de los minutos titilarán. Utilice la tecla [+] o bien [-] para configurar los minutos deseados. Si mantiene cualquiera de las teclas presionadas, el incremento o la disminución cambiará rápidamente. Presione la tecla [CLOCK] para confirmar.
Nota: Cada cambio del dígito de los minutos reajustará automáticamente los segundos a cero.
6. Los dígitos “DS” indican la configuración DST. Para seleccionar la opción de horario de verano en ENCENDIDO o bien en APAGADO, presione las teclas [+] o [-]. Presione la tecla [CLOCK] para confirmar.
7. El dígito del año titilará y aparecerá el icono Yr (Año). Presione las teclas [+] o bien [-] para configurar el año deseado. Presione la tecla [CLOCK] para confirmar.
Nota: El rango del año es de 2000 a 2099.
8. Los iconos M y D titilarán. Presione las teclas [+] o [-] para seleccionar el formato M D (Mes Día) o D M (Día Mes). Presione la tecla [CLOCK] para confirmar.
9. Los dígitos del mes titilarán. Presione las teclas [+] o [-] para configurar el mes deseado. Presione la tecla [CLOCK] para confirmar. Realice el mismo procedimiento para configurar la Fecha.
Nota: La fase del mes y el día de la semana se calcularán automáticamente y se visualizarán conforme a la fecha arriba configurada.
10. El dígito E (Inglés) titilará. Presione las teclas [+] o [-] para cambiar entre los 5 idiomas en los cuales se visualizan los días de la semana (Inglés/Alemán/Francés/Español/Italiano. Ver tabla 1). Presione la tecla [CLOCK] para confirmar y salir del modo de configuración.

| MULTI LANGUAGE DAY | | | | | |
|--------------------|---------|---------|---------|---------|---------|
| DISPLAY LANGUAGE | | | | | |
| | E | G | F | S | I |
| | ENGLISH | GERMAN | FRENCH | SPANISH | ITALIAN |
| SUNDAY | SU (SU) | SO (SO) | DI (DI) | DO (DO) | DO (DO) |
| MONDAY | MO (MO) | MO (MO) | LU (LU) | LU (LU) | LU (LU) |
| TUESDAY | TU (TU) | DI (DI) | MA (MA) | MA (MA) | MA (MA) |
| WEDNESDAY | WE (WE) | MI (MI) | ME (ME) | MI (MI) | ME (ME) |
| THURSDAY | TH (TH) | DO (DO) | JE (JE) | JU (JU) | GI (GI) |
| FRIDAY | FR (FR) | FR (FR) | VE (VE) | VI (VI) | VE (VE) |
| SATURDAY | SA (SA) | SA (SA) | SA (SA) | SA (SA) | SA (SA) |

Nota: Si no se presiona ninguna tecla en el modo de configuración durante 10 segundos la configuración se mantendrá automáticamente y volverá a la visualización normal.

Para configurar la alarma diaria

1. En el modo de visualización de la hora del reloj, presione la tecla [Alarm] una vez para visualizar la hora de la alarma durante 10 segundos.

2. Presione la tecla [Alarm] nuevamente en el modo de visualización de la alarma para activar o desactivar la alarma diaria.
3. Mantenga presionada la tecla [Alarm] durante 2 segundos para ingresar al modo de configuración de la alarma.
4. Los dígitos de la hora titilarán. Utilice la tecla [+] para aumentar una hora o bien utilice la tecla [-] para disminuir una hora hasta alcanzar la hora deseada. Manteniendo la tecla presionada, el incremento o la disminución cambiarán rápidamente. Presione la tecla [Alarm] para confirmar.
5. Los dígitos de los minutos titilarán. Utilice la tecla [+] para aumentar un minuto o bien utilice la tecla [-] para disminuir un minuto hasta alcanzar los minutos deseados. Manteniendo la tecla presionada, el incremento o la disminución cambiarán rápidamente. Presione la tecla [Alarm] para confirmar.

FASE LUNAR

Nuestra estación de pronóstico del tiempo está equipada para visualizar las 8 fases lunares en la pantalla (por ejemplo, desde luna nueva hasta luna menguante).

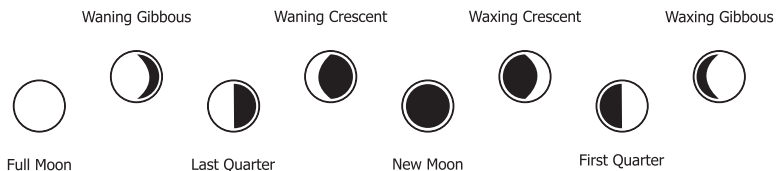

- La fase lunar animada se detendrá durante 5 segundos para dar cabida a la fase lunar actual del mes, calculada en base a la fecha actual.
- El usuario también podrá presionar la tecla [+] o bien la tecla [-] a través del calendario para verificar la fase lunar en una fecha específica con excepción de la fecha actual.

PRONÓSTICO DEL TIEMPO

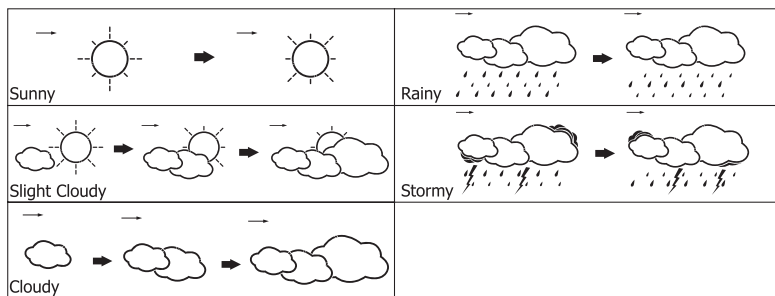

Nuestra estación de pronóstico del tiempo es capaz de detectar los cambios locales de presión barométrica, y en base a los datos recolectados, predecir el pronóstico del tiempo de las siguientes 12 a 24 horas.

Nota:

1. La exactitud del pronóstico del tiempo basada en la presión general es de alrededor del 70 al 75%; por lo tanto, no podemos hacernos responsables por cualquier inconveniente causado por una imprecisión.
2. El pronóstico del tiempo contempla las siguientes 12 a 24 horas. No necesariamente refleja la situación actual.

3. Un pronóstico del tiempo “Soleado” durante las horas de la noche significa que el tiempo está despejado.

ESPECIFICACIONES

Unidad principal

Rango visualizado de temperatura INTERIOR : -10°C a +60.0°C (14°F a 140.0°F)

Rango propuesto de operación : 0°C a +50.0°C (32.0°F a 122.0°F)

Resolución de la temperatura : 0.1°C (0.2°F)

Unidad remota

Rango de visualización : -20.0°C a +60.0°C (-4.0°F a 140.0°F)

Rango propuesto de operación : -10.0°C a +60.0°C (14.0°F a 140.0°F)

Resolución de la temperatura : 0.1°C (0.2°F)

Rango visualizado de humedad relativa : 25%RH a 95%RH

Frecuencia de transmisión de RF : 433 MHz

Rango de transmisión de RF : 30 metros en un área abierta

DECLARACIÓN DE CONFORMIDAD CON LA FCC

Toda modificación realizada en este equipo que no haya recibido la aprobación expresa del fabricante puede anular el derecho del usuario a trabajar con el equipo.

Nota: Este equipo ha sido sometido a pruebas y cumple con las disposiciones de la Clase B para dispositivos digitales que se detallan en la Parte 15 de la Normativa de la FCC. Estas disposiciones se han establecido para garantizar una protección razonable frente a las interferencias dañinas en zonas residenciales. Este equipo genera, usa y puede irradiar energía de radiofrecuencia y, si no se instala y se utiliza siguiendo las instrucciones, puede originar interferencias dañinas en las radiocomunicaciones. A pesar de todo, no existe garantía alguna de que en una zona concreta no se produzcan interferencias. Si este dispositivo produce interferencias dañinas en la recepción de la radio o la televisión, que pueden comprobarse encendiendo y apagando el equipo; el usuario tiene que intentar eliminar estas interferencias teniendo en cuenta una o más de las siguientes medidas:

- Reoriente o coloque nuevamente la antena receptora.
- Aumente la separación entre el equipo y el receptor.
- Conecte el equipo a una toma de corriente de un circuito diferente al que el receptor está conectado.
- Solicite ayuda a un técnico especializado en radio y televisión o bien a su distribuidor.

Declaración de conformidad con la FCC

Este dispositivo cumple con la Normativa dispuesta en la Parte 15 de la FCC. El funcionamiento del dispositivo está sujeto a las siguientes condiciones: (1) Este dispositivo no debe crear interferencias dañinas, y (2) Este dispositivo debe aceptar todas las interferencias que reciba, incluyendo aquellas que pueden provocar un funcionamiento no deseado.

En caso de dudas, por favor escribanos a: questions@enhancedlivinginc.com

Dirección de la página Web: www.enhancedlivinginc.com